

# Atlántico

Porro

Ilustración: José Rosero



Letra y música / Lyrics and music:  
Víctor Manuel Vargas

Arreglo / Arrangement:  
Carlos Herazo Llanos

Nivel 2 / Level 2  
Duración / Time: 2:13

## Formato instrumental

Instrumentation

Flautas  
Soprano 1  
Soprano 2  
Alto  
Tenor

Sistros  
Soprano  
Alto

Xilófonos  
Soprano  
Alto

Metalófonos  
Soprano  
Alto

Percusión 1  
Platillo  
Percusión 2  
Redoblante  
Percusión 3  
Tambora

Guitarra  
Contrabajo

# Atlántico

Porro

Letra y música / Lyrics and music:  
Víctor Manuel Vargas

Arreglo / Arrangement:  
Carlos Herazo Llanos

Nivel 2 / Level 2  
Duración / Time: 2:13

$\text{♩} = 90$  

Tema 1 **8**  ①

Tema 2 **7**  ⑨

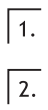
 ①⑥  
①⑦  
①⑧

Tema 3 **16**

Tema 1 **3**  ③④

*al*  ③⑦  
③⑧

¡ Atlántico !

## Víctor Manuel Vargas

---

Compositor colombiano, nacido en Norte de Santander. Escribió numerosas y reconocidas canciones, sin duda la más importante el popular porro "Atlántico", recordado por ser el himno comercial de este departamento y al que se la han hecho muchas adaptaciones a distintos formatos. Víctor Manuel hizo parte de importantes Orquestas nacionales e internacionales como saxofonista y arreglista entre las que se encuentran "Los Melódicos", "La Billo's Caracas Boys", las orquestas de Pacho Galán, Lucho Bermúdez y Edmundo Arias. También es reconocido por haber dirigido La Orquesta Sinfónica de la Policía Nacional, La Banda Sinfónica de Norte de Santander e integrar la Sinfónica de Maracaibo. Entre sus composiciones más destacadas se encuentran "Cuidado con las mujeres", "Seis de Reyes", "Saxofón Flamenco", "Bochagá", y el pasillo "Bella Arboleda".

Colombian Composer, born in the department of Norte de Santander. He wrote very recognized songs, being the most important one, the popular porro called Atlántico, famous for being the commercial anthem of this Caribbean department and which has been adapted to different formats. Victor Manuel joined important national and international orchestras as saxophonist and arranger, including Los Melódicos, La Billo's Caracas Boys, as well as the orchestras of Pacho Galan, Lucho Bermudez and Edmundo Arias. He is also recognized for having directed the Symphonic Orchestra of the National Police, the Symphonic Band of Norte de Santander and for being musician at the Symphonic Band of Maracaibo. Among his most outstanding compositions are: Cuidado con las Mujeres, Seis de Reyes, Saxofón Flamenco, Bochagá and Bella Arboleda.

## Carlos Javier Herazo

---

Nació en Sincelejo, febrero de 1978. Realizó estudios de piano con los maestros Marino Alvis Herrera y Roger Narváez Castillo. Realizó el nivel Técnico en Música en la Escuela de Bellas Artes de su ciudad. Trabajo desde temprana edad como pianista de Música religiosa. Desde el año 2004 se encuentra vinculado a la Fundación Nacional Batuta en calidad de profesor de Ensamble y Coordinador musical.

Herazo was born in Sincelejo, Sucre, in February 1978. He studied piano with Professors Marino Alvis Herrera and Roger Narváez Castillo and completed his advanced studies at the Fine Arts School in his hometown. From an early age he specialized in playing religious music. He joined Fundación Nacional Batuta in 2004 as a pre-orchestra teacher and Music Coordinator.

---

## Recomendación metodológica

Este porro tiene una gran riqueza melódica y rítmica, Se debe comprender muy bien la estructura del tema, para abordarlo de una manera segura. Revisar la base de percusión, ya que está escrito con el estilo característico del porro de bandas. La mayor dificultad, es la precisión rítmica y balance en las placas, las cuales se deben estudiar de forma muy lenta, hasta que los estudiantes mecanicen muy bien la digitación. Este arreglo contempla el uso de flautas sopranos I y II, flautas contraltos y flautas tenor, por lo tanto se debe abordar con niveles 4 y 5.

## Overview of the work

This *porro* is both rhythmically and melodically rich; They should have a solid understanding of the structure of the theme if they are to feel secure teaching it. Check the percussion base line, which is written in a style typical of *porros* played by bands. The most difficult aspects of the piece are rhythmic precision and balance in the mallet instruments; the students assigned to these instruments should study their parts slowly and carefully until they have mastered the fingering. This arrangement calls for first and second soprano flute, contralto flute, and tenor flute. It is thus recommended for ensembles of levels four and five.

# Atlántico

(Porro)

Score

Música de  
Victor Manuel Vargas  
Arreglo de Carlos Herazo Llanos

$\text{♩} = 90$

The score is arranged in systems. The Flautas section includes Soprano 1, Soprano 2, Alto, and Tenor, all playing a melodic line with a *mf* dynamic. The Sístros section has Soprano and Alto parts playing a rhythmic melody with a *mf* dynamic. The Xilófonos section also has Soprano and Alto parts playing a rhythmic melody, with the Soprano part ending in *mp*. The Metalófonos section has Soprano and Alto parts playing a rhythmic accompaniment with a *mf* dynamic. The Percusión section includes three parts: Platillo (Soprano), Redoblante (Alto), and Tambores (Tenor), providing a complex rhythmic foundation. The Guitarra part features a harmonic accompaniment with a *mf* dynamic, and the Contrabajo part provides a steady bass line with a *mf* dynamic. The key signature is one flat (Bb) and the time signature is 4/4. The score consists of 8 measures.

Flautas

Sístros

Xilófonos

Metalófonos

Percusión

Guitarra

Contrabajo

C9 F C9 F C9 F C9 F





23

FL.

S 1

S 2

A

T

Sis.

S

A

Xil.

S

A

Met.

S

A

Perc.

1

2

3

Gtr

Cb

23

C9 C9 F F C B $\flat$  Am7 G7 C9 F F

31

Fl. S 1, S 2, A, T

Sis. S, A

Xil. S, A

Met. S, A

Perc. 1, 2, 3

Gtr, Cb

*mf*

1, 2, 3, 4

C9, F